



手持式自动送丝光纤激光焊接机



关于普电/INTRODUCTION

PDKJ

普电点焊机 激光焊接机 焊机自动化



普电点焊机 激光焊接机 焊机自动化

广东普电自动化科技股份有限公司始于 2006 年，是专业的焊接自动化设备解决方案供应商；经过 16 年的发展，培养了一批经验丰富、具有创新精神的资深研发、设计、制造工程师、一群具有优良业务素质的售前、售中、售后技术服务人员，建设了行业较大规模的研发生产基地，成立了行业博士后科研工作站。在电阻焊接及激光焊接领域有着领先的技术及成本优势。



国际品质 世界认可

公司通过 ISO9001 质量管理体系认证，建立全员质量保证体系，使得产品品质持续提升 公司产品已获得国家多项 CCC 认证，欧盟 CE 认证和北美 CSA 安全认证，致力于为用户 提供专业、细致的焊接自动化整体解决方案和服务。目前，我公司拥有正式授权已申请 的国家专利达 70 多项，多项焊接领域核心技术填补了国内外技术空白，形成了广泛的社会效益和经济效益，是拥有多项核心技术的国家级高新技术企业。

1500W/2000W

手持式光纤激光焊接机

自动送丝 温感保护 RD



手持连续激光焊机为一体式结构设计，采用最新一代激光发生器，集成双驱自动送丝系统配有我公司自主研发的双摆动焊接头。焊接灵活方便，光束质量好、焊接体变形少，焊缝光滑美观，可靠性高。对普通氩弧焊枪难以接近的部位，施行柔性传输非接触悬空焊接。适合于各类金属框架结构件、钣金件等内角、外角、接缝等复杂不规则的点焊、满焊，具有操作简单、焊缝美观、焊接速度快等优点。适用于铝合金板、不锈钢板、铁板、镀锌板等金属材料的焊接，可以完美替代传统的氩弧焊、电弧焊等工艺。

激光焊接机 Laser Welder



高清触摸屏幕



万向轮，灵活移动

项目	参数
设备名称	手持连续激光焊接机
激光功率	1500W/2000W
光纤线长度	标配 10 米 (可定制长度达到 15 米)
冷却系统	一体恒温水箱
工作环境温度范围	15-35° C
工作环境湿度范围	<70%无凝露
耗材	保护镜片

激光焊接机 Laser Welder



普电激光焊接优势

1. 简洁易懂的人机界面，员工操作简便，无需焊接作业许可证，新手也可焊接出美观的产品。
2. 焊接速度比传统焊接速度快 3-5 倍，一台设备每年至少可以节省 3-5 名焊工。
3. 激光焊接材料消耗少，寿命长。
4. 焊缝光滑美观，变形小、加工范围广，减少了后续的打磨工序，节省了时间和成本。
5. 无变形，无焊痕，焊接牢固。
6. 更安全、更环保。
7. 自主研发的双摆动焊头弥补了激光光斑小的缺点，扩大了加工件的公差范围和焊缝宽度，获得了较好的焊缝成形效果。

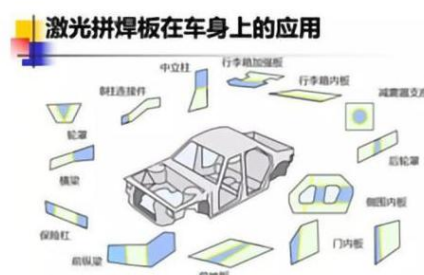

机器参数

参数	1500W	2000W
保护气体	氩气/氮气	氩气/氮气
输入电源	220V	380V
自动送丝	支持	支持
焊枪型号	A/B/C 可选	A/B/C 可选
激光波长	1064nm	1064nm
主机耗电功率	2500W	3000W
焊接缝隙要求	<0.5mm	<0.5mm
瞄准定位	红外线	红外线
机器人自动焊接接口	支持	支持
控制方式	TTL level/GUI	TTL level/GUI
焊接能力/铝板	0.2-3.0mm	0.2-4.0mm
焊接能力/碳钢	0.2-4.0mm	0.2-5.0mm
焊接能力/不锈钢	0.2-4.0mm	0.2-5.0mm
焊接能力/镀锌板	0.2-3.0mm	0.2-4.0mm
焊接速度范围	0-120 mm/S	0-120 mm/S
重量	280kg	300kg
外形尺寸	1000*720*1300mm	1000*720*1300mm

标配普电机机器人自动送丝系统



- 1. 焊丝规格可调, 0.8、1.0、1.2、1.6mm
焊丝材质, 根据焊接碳钢和铝板有所区别
- 2. 完美填充各种焊接缝隙
- 3. 满足多样化的焊接工艺需求
- 4. 傻瓜式设置, 简单强大

内置微电脑处理器
轻巧时尚, 单手可提

功率	1500W	2000W
不锈钢对接	最厚: 5mm; 最大熔深: 3mm	最厚: 9mm; 最大熔深: 4.5mm
不锈钢角接	最厚: 5mm; 最大熔深: 2mm	最厚: 9mm; 最大熔深: 3.5mm
碳钢对接	最厚: 5mm; 最大熔深: 3mm	最厚: 9mm; 最大熔深: 4mm
碳钢角接	最厚: 5mm; 最大熔深: 2.5mm	最厚: 9mm; 最大熔深: 3mm
铝合金对接	最厚: 3mm; 最大熔深: 1.2mm	最厚: 3mm; 最大熔深: 1.5mm
铝合金角接	最厚: 3mm; 最大熔深: 1mm	最厚: 3mm; 最大熔深: 1.8mm

01 产品实拍

适用广泛 能割能焊

能够焊接多种材料: 碳钢、不锈钢、镀锌板、白铁皮、铜、铝等。
亦能切割多种金属。



02 产品实拍

一次成型 高速高效

单面焊接双面成型, 支持角焊、立焊、拼焊、叠焊等多种焊接形式, 是传统焊接速度的5-10倍, 大大提高生产速度与效率。

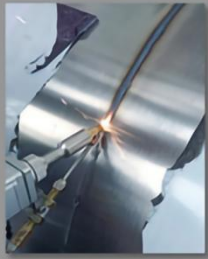

03 产品实拍

焊缝一致 整齐美观

接口牢固, 焊缝一致, 整齐美观, 不变形。



焊接方式用途

项目	传统氩弧焊	激光焊	普电手持光纤焊
对工件的热输入	非常高	低	低
工件的变形、咬边	大	小	小
与母材的结合强度	一般	好	非常好
后续处理	打磨	无需或很少打磨	无需或很少打磨
焊接速度	一般	氩弧焊的 2 倍以上	氩弧焊的 2 倍以上
适用材料	不锈钢/碳钢/镀锌板/ 铝合金 /铜材	不锈钢/碳钢/镀锌板/铝合金/铜材	不锈钢/碳钢/镀锌板/铝合金/铜材
耗材	多	少	少
操作难度	复杂	一般	简单
操作者的安全	不安全	安全	安全
环境保护影响	不环保	环保	环保
焊接容错性	好	一般	好
双摆动手持头	不是	不是	是
光斑亮度可调	无	无	有
焊接质量	差	一般	很好

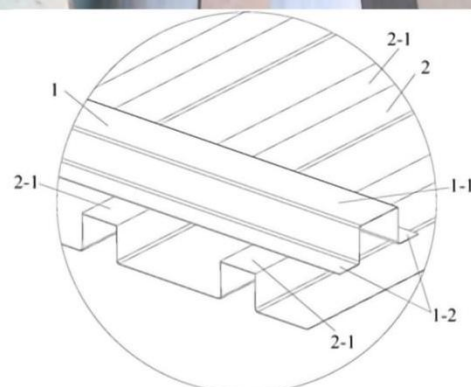
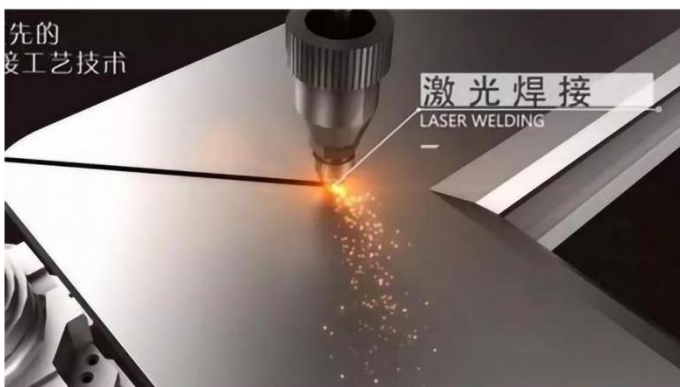
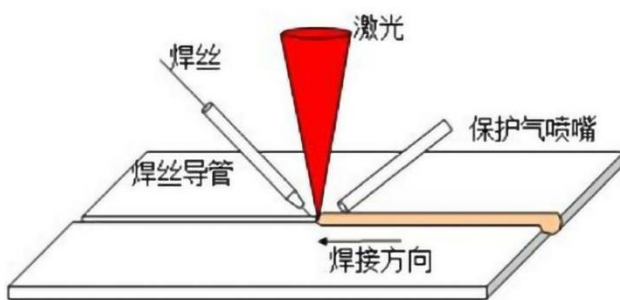

应用材料

适用于不锈钢板、铝合金板、镀锌板、碳钢等金属材料的焊接，可以替代传统的氩弧焊、电弧焊等工艺。



应用领域

手持激光焊机可广泛应用于橱柜、厨房、楼梯、电梯、机架、烤炉、不锈钢门窗护栏、配电箱、不锈钢家居等行业复杂不规则的焊接工艺



普电手持式光纤激光焊接机配件

(1) 焊机主机



(2) 焊枪



焊枪 A



焊枪 B



焊枪 C

普电手持式光纤激光焊接机配件

(3) OD8 激光防辐射眼镜



普电为你提供最高 OD8 级别的激光防护眼镜，1 亿瓦才能穿透一瓦。

Class	Definition	Suggestion
1	无危险的	不需要激光防护眼镜
1M	眼睛安全的可见激光(400-700nm),不带光学放大	不需要激光防护眼镜
2	眼睛安全的可见激光(400-700nm),0.25 秒内眨眼安全	不需要激光防护眼镜
2M	眼睛安全的可见激光(400-700nm),0.25 秒内眨眼安全,带光学放大	建议使用防护眼镜
3R	直视激光可能不安全,在可见光部分是 2 级激光的 5 倍,在不可见光部分是 1 级激光的 5 倍	建议使用防护眼镜
3B	直视激光不安全,漫反射激光尽量避免	建议使用防护眼镜
4	直视激光及其漫反射激光都不安全	必须使用防护眼镜

Optical Density	Transmission%	Attenuation Factor
0	1	1
1	0.1	10
2	0.01	100
3	0.001	1000
4	0.0001	10000
5	0.00001	100000
6	0.000001	1000000
7	0.0000001	10000000

基本配置

序号	名称	规格	数量	单位	备注
1	激光焊接主机	一体式	1	套	普电
2	连续光纤激光器	1500W	1	台	锐科
3	冷水机	恒温	1	台	东露阳
4	智能激光器控制系统	触屏	1	套	普电
5	单摆自动手持焊枪	T 型	1	个	超强伟业
6	双驱多功能送丝机	0.8-1.6	1	台	超强伟业
7	不锈钢焊丝	1mm	1	盘	标配
8	ISO 机器人连接配套 控制系统	PDKJ-PW353	1	套	普电
9	内角/外角自融焊嘴		10	个	随机配置
10	普电自制铜卡嘴		1	个	普电
11	镜片		10	片	随机配置
12	装箱单		1	本	附件
13	保修卡		1	本	附件
14	合格证		1	本	附件

主要配件

主要部件	配置说明
光纤激光器	光电转换效率高,光束质量好,适于柔性加工,免维护
恒温制冷机	高效压缩机,水泵,超温报警,流量保护
激光控制系统	采用 8 寸触摸屏,可以实时调节激光控制模式和激光器功率,方便实用
光纤手持焊枪	QBH 接口方式,结构简单,具有吹气功能,配置安全防护功能
双摆多功能手持焊枪	适用于 T 型焊、点焊、拼焊、搭焊、对焊、缝焊、角焊、叠焊等
IO 机器人连接配套控制系统	实现和机器人自动焊接系统的无缝连接



普电战略合作伙伴

国内知名客户主要有：美的、格兰仕、格力、TCL、志高、创维、长虹、海尔、海信科龙、万和、万家乐、华帝股份；比亚迪股份、开特汽车股份、大地和股份、科达利股份、白云电器股份、海红股份、川仪股份、欣旺达股份、银河股份、中恒股份、大洋股份、昊志股份、凯中股份；易事特集团、许继集团、龙光集团；中铁、中钢、富华重工、亿和精密、安徽科达、广东长盈、广东利元亨、百利文仪；现代钣金、从化钣金、本田电梯、弘迅电梯、万宝至马达；中达电子、光距电子、精量电子、奕东电子；合丰家具、新达高梵家具等。世界 500 强客户主要有：富士康、伟创力、安费诺、华为、飞利浦、三星、日立、三菱、三洋、ABB、TDK、松下、西门子、东芝、索尼、惠普、戴尔、爱立信、LG、富士通、马士基、蒂森克虏伯、奔驰、宝马、本田、丰田、通用、福特、日产、大众、马自达、现代、吉利等；并与其建立了长期的合作伙伴关系。



普电旗下产品

- 手持式光纤激光焊接机
- 中频逆变直流点(凸)焊机
- 大功率中频逆变点(凸)焊机
- 平台式中频逆变无痕点焊机
- 台式交流精密点焊机
- 台式中频逆变精密点焊机
- 定制各类自动化焊接专机
- 机器人焊接系统

普电产品应用行业

- 1、交通运输装备业
- 2、电子电器制造业
- 3、五金钣金制造业
- 4、通信电气制造业
- 5、新能源应用行业
- 6、家具厨具制造业
- 7、电机压缩机行业
- 8、机械线网行业等



普电股份·央视上播企业

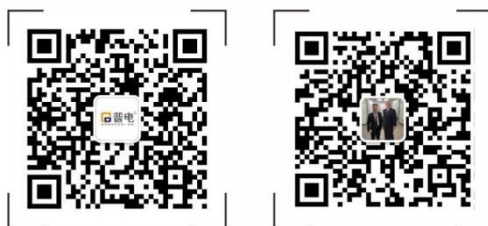

扫码关注 普电股份



广东普电自动化科技股份有限公司

GUANGDONG PUDIAN AUTOMATION TECHNOLOGY CO.,LTD.

广东省东莞松山湖高新技术产业开发区工业北路6号

0769-81767569 89362116 89362126

0769-81767529 2851237570

sales@gd-pw.com

<http://www.gd-pw.com>

阿里巴巴诚信通 <http://dghanyou.1688.com>

联系电话：13602359051 房先生